

Sunflower

Aufbauanleitung

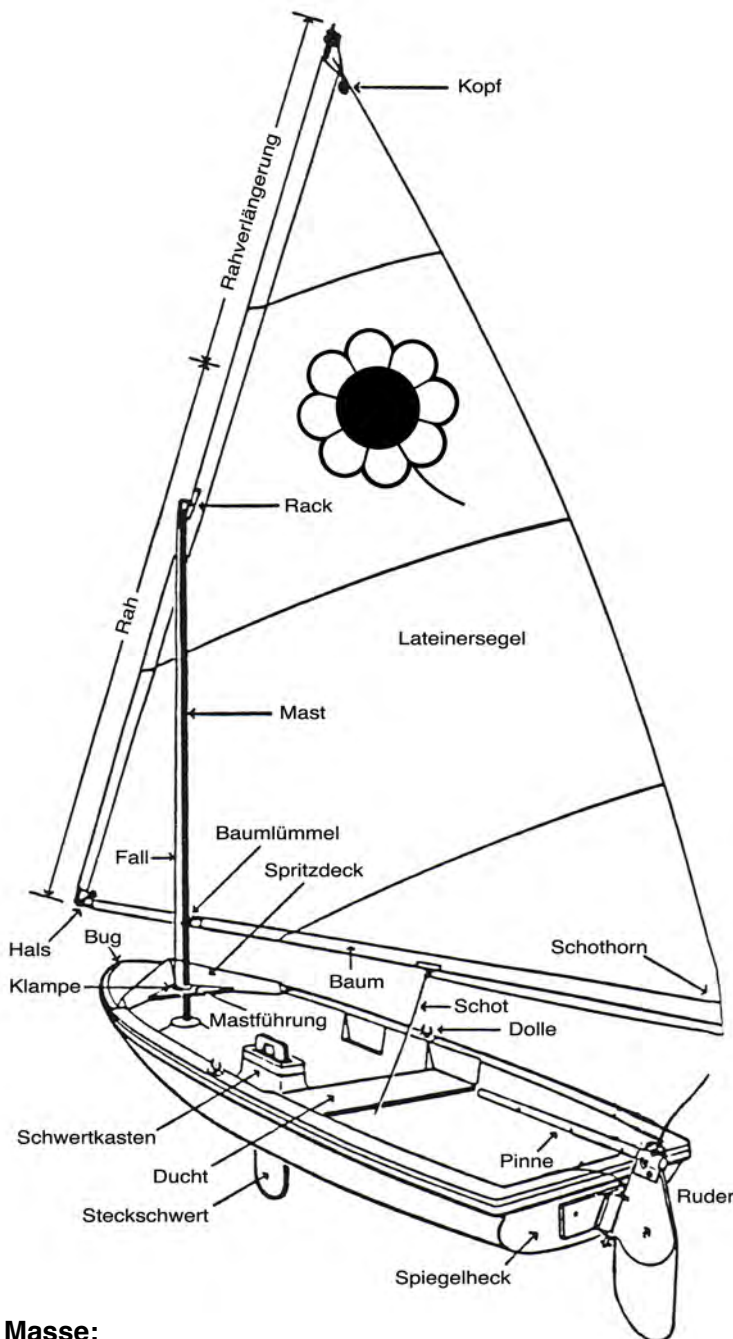
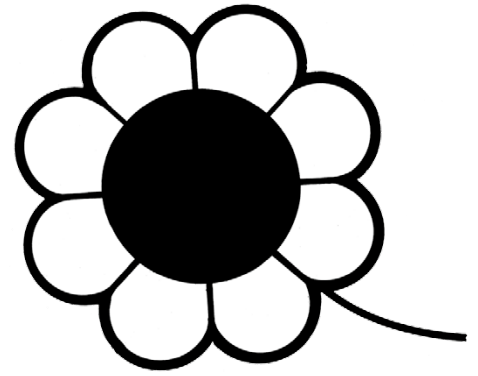

Masse:

Mast: 2.52 m, Durchmesser: 28 mm
Baum: 3.07 m, Durchmesser: 22.5 mm
Rahe: 3.07 m (ohne Verlängerung),
Durchmesser: 22.5 mm

Folgen Sie der Anleitung für den Zusammenbau ihrer Sunflower Schritt für Schritt. Sie kommen schneller voran, wenn Sie vor Beginn das nötige Werkzeug bereitlegen.

Sie brauchen: Schraubenzieher, Flach- oder Kombizange oder einen kleinen Engländer.

Wie bei jeder Tätigkeit gibt es beim Segeln gewisse Grundregeln, die Sie kennen und befolgen sollten, damit Sie und ihre Familie sorgenfreien und erholsamen Spass am Segeln haben.

Kleine Kinder und ungeübte Schwimmer müssen Schwimmwesten tragen, wenn sie mit Ihnen segeln.

Sie sollten sich Kenntnisse über die vorherrschenden Strömungen und Windverhältnisse in Ihrem Segelrevier verschaffen und Gebiete meiden, in denen häufig schwierige Verhältnisse herrschen. Prüfen Sie das Wetter, halten Sie sich in Landsicht und richten Sie es so ein, dass Sie lange vor Beginn der Dunkelheit das Land erreichen können.

Denken Sie auch immer daran, dass es für kein Segelboot eine Garantie auf Unkennterbarkeit gibt. **Ihre Sunflower kann nicht sinken.** Lernen Sie die richtige Art, das Boot nach einer Kenterung wiederaufzurichten. Sind Sie gekentert, versuchen Sie nicht an Land zu schwimmen; es ist immer weiter als es aussieht. Bleiben Sie beim Boot.

Vor dem Zusammenbau der Sunflower den Inhalt anhand der Stückliste prüfen. Die Teile 2, 5, 17, 18 und 19 sind schon werksseitig am Rumpf montiert. Verstehe „rechts“, „links“, „vorn“ und „achtern“ im Folgenden als im Boot nach vorn schauend sitzend.

Verkauf: polynaut Wassersport, Tel. +41 (0)81 723 01 77, info@polynaut.ch, www.polynaut.ch

Werk/Abholung: Thuro-Plast AG, Im Hof, CH-9620 Lichtensteig, Tel. +41 (0)79 696 50 15

Nr.	Bezeichnung	Stück	Nr.	Bezeichnung	Stück
1	Rumpf	1	23	Kunststoffscheibe	1
2	Schwertkastendeckel	1	24	Ruderblatt	1
3	Schwert	1	25	Schlossschraube, Scheibe, Sicherungsmutter	1
4	Bugauge, Mutter, Scheibe	1	26	Pinnenhalter	1
5	Mastducht	1	27	Schraube, M 5 x 25, Sicherungsmutter	1
6	Spritzdeck	1	28	Pinne	1
7	Blehschraube, M 3.9 x 21	14	30	Ruderbolzen mit Sicherungsspange	1
8	Rosetten	14	31	Augenschraube	1
9	Masthülse	1	32	Leine	1
10	Klampe	1	33	Baum	1
11	Linsenkopfschraube, M 4 x 40, Mutter, Schreibe	2	34	Rahe	1
12	Mast	1	35	Rahverlängerung	1
13	Mastkappe	1	36	Spierenkappe	4
14	Dollen	2	37	Augbügel Plastik	4
15	Blehschraube M 4,8 x 19	4	38	Blehschraube, 4,2 x 13	8
16	Ducht	1	39	Nylon-Ring	3
17	Spiegelbrett innen	1	40	Baumlümmel	1
18	Spiegelbrett aussen	1	41	Augenschraubenpaar mit Sicherungsmuttern	1
19	Schlossschraube, Mutter, Scheibe, M 6 x 90	2	42	Segel	1
20	Ruderscharnier	1	43	Spritzwasserschutz (optional als Ersatzteil erhältlich)	
21	Blehschraube, M 4.8 x 19	4			
22	Ruderkopf	1			

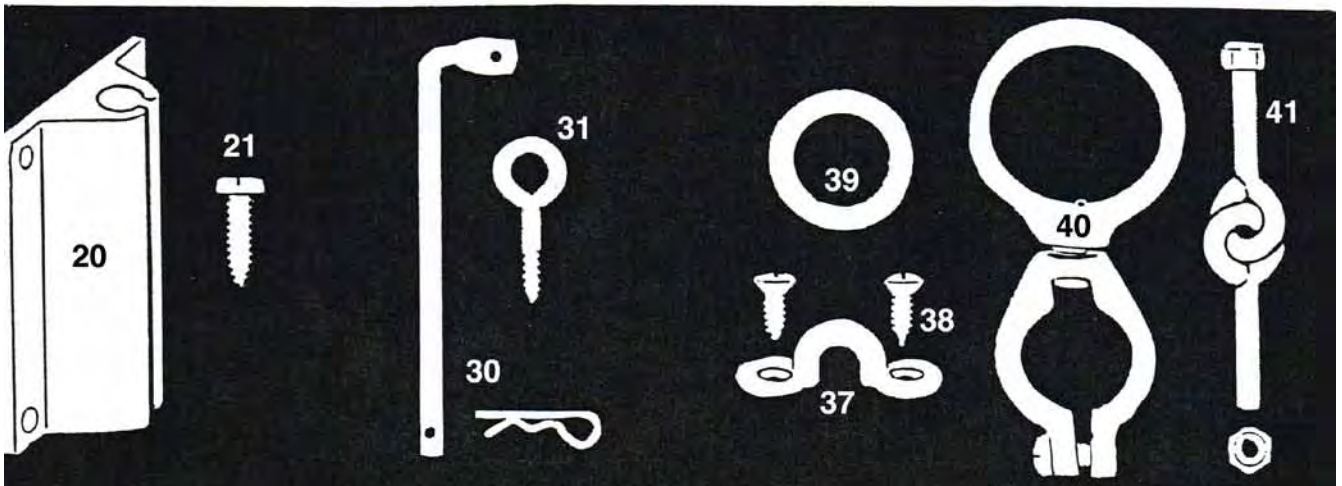
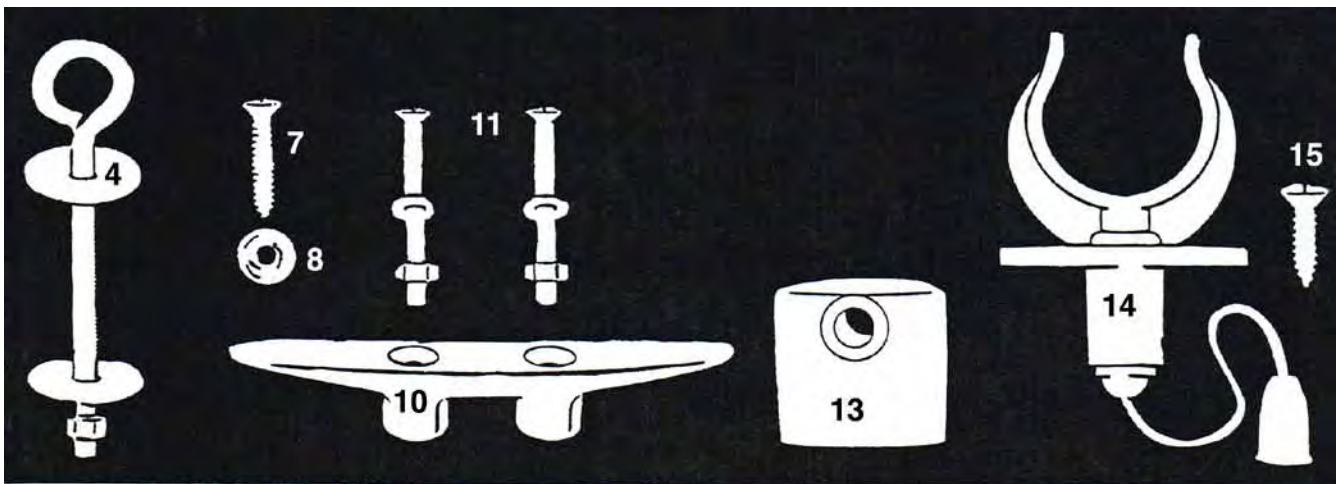

Detail A

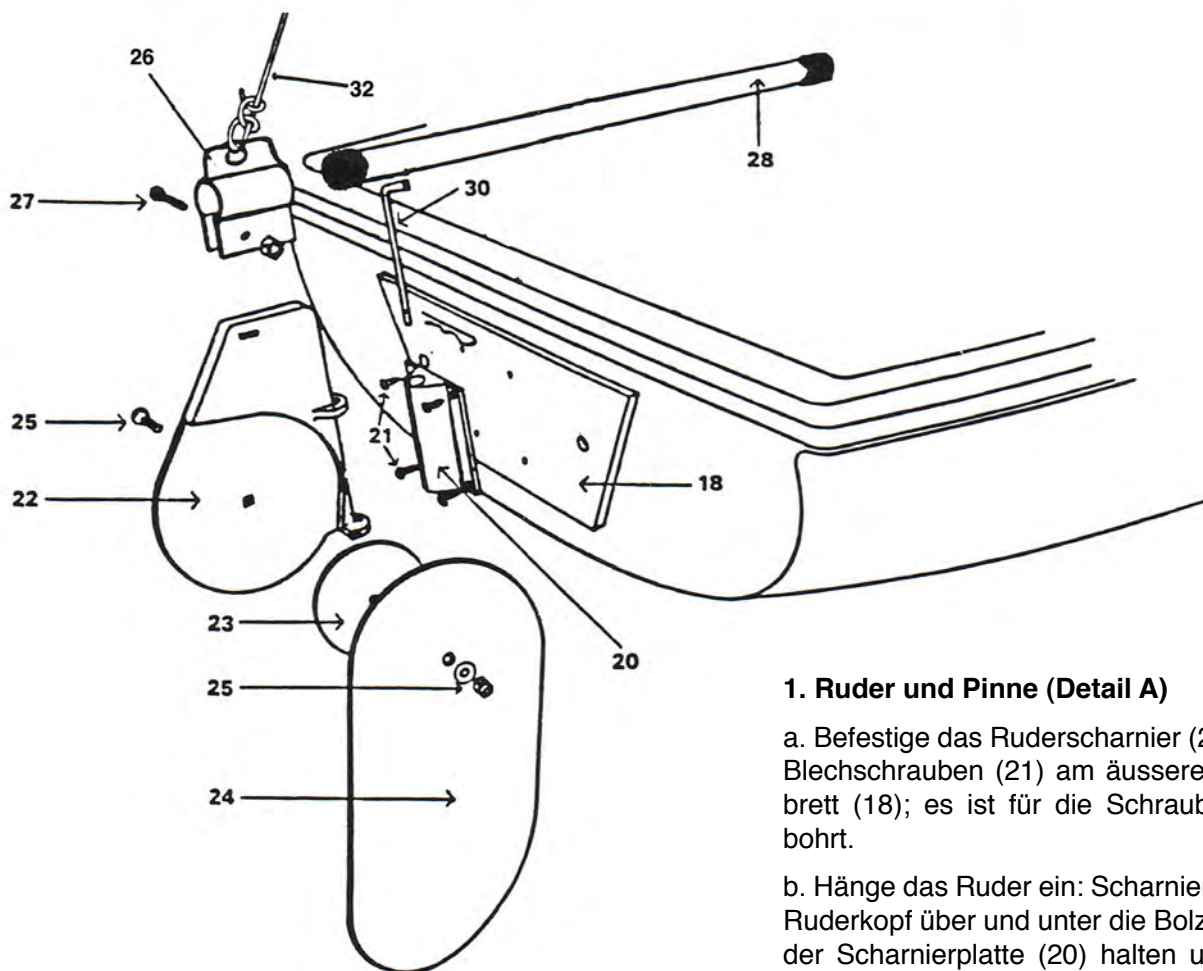

1. Ruder und Pinne (Detail A)

a. Befestige das Ruderscharnier (20) mit vier Blechschrauben (21) am äusseren Spiegelbrett (18); es ist für die Schrauben vorgebohrt.

b. Hänge das Ruder ein: Scharnieraugen am Ruderkopf über und unter die Bolzenführung der Scharnierplatte (20) halten und Ruderbolzen (30) von oben einführen.

Detail B

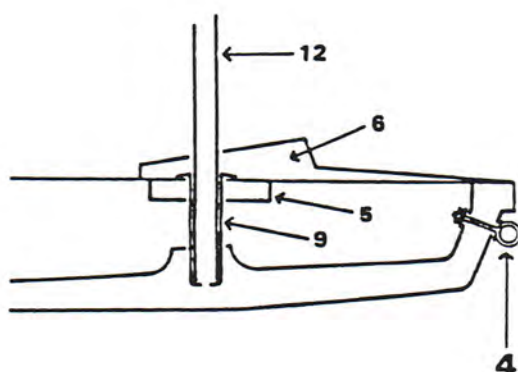

2. Bugauge (Detail B)

Führe den Augbolzen vorne durch den Bug ein, sichere ihn von beiden Seiten mit Unterscheiben und Mutter (4).

Detail C

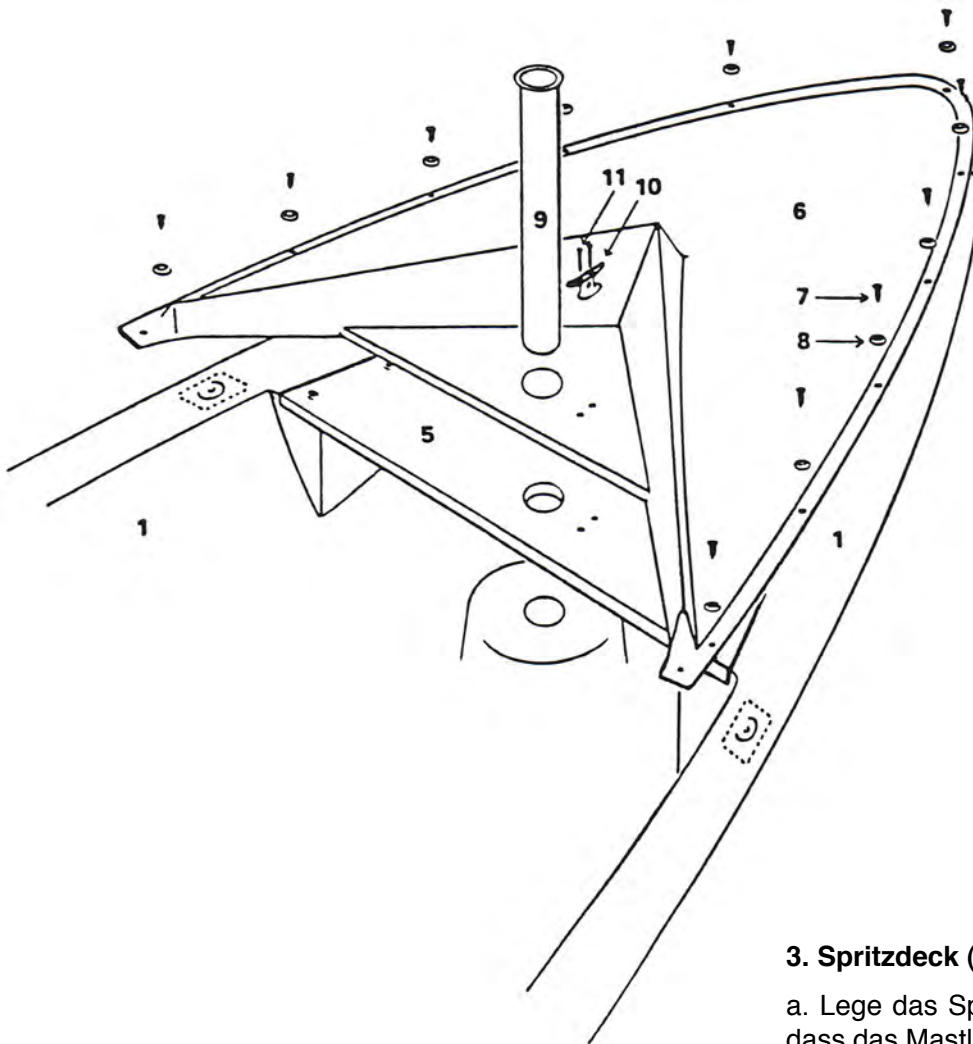

3. Spritzdeck (Detail C)

- a. Lege das Spritzdeck (6) so auf den Bug, dass das Mastloch über dem Loch der Mastducht (5) liegt.
- b. Führe die Masthülse (9) durch Spritzdeck und Mastducht in den Mastfuss ein.
- c. Befestige die Klampe (10) rechts der Masthülse mit Linsenkopfschraube, Unterlegscheiben und Muttern (11) durch die vorgebohrten Löcher in Spritzdeck und Mastducht.
- d. Die Teile fürs Spritzdeck sind in einem besonderen Beutel: 14 Blech-Schrauben (7), 14 Rosetten (8), 1 Vorstecher. Setze das vorgebohrte Loch vorne im Spritzdeck auf Bugmitte, drücke mit dem Vorstecher ein kleines Loch an und setze eine Schraube mit Rosette ein und ziehe sie nicht zu fest an. Verfahre ebenso bei allen weiteren Löchern des Spritzdecks.
- e. Die Dollen (14) mit Schrauben (15) montieren.

Detail D

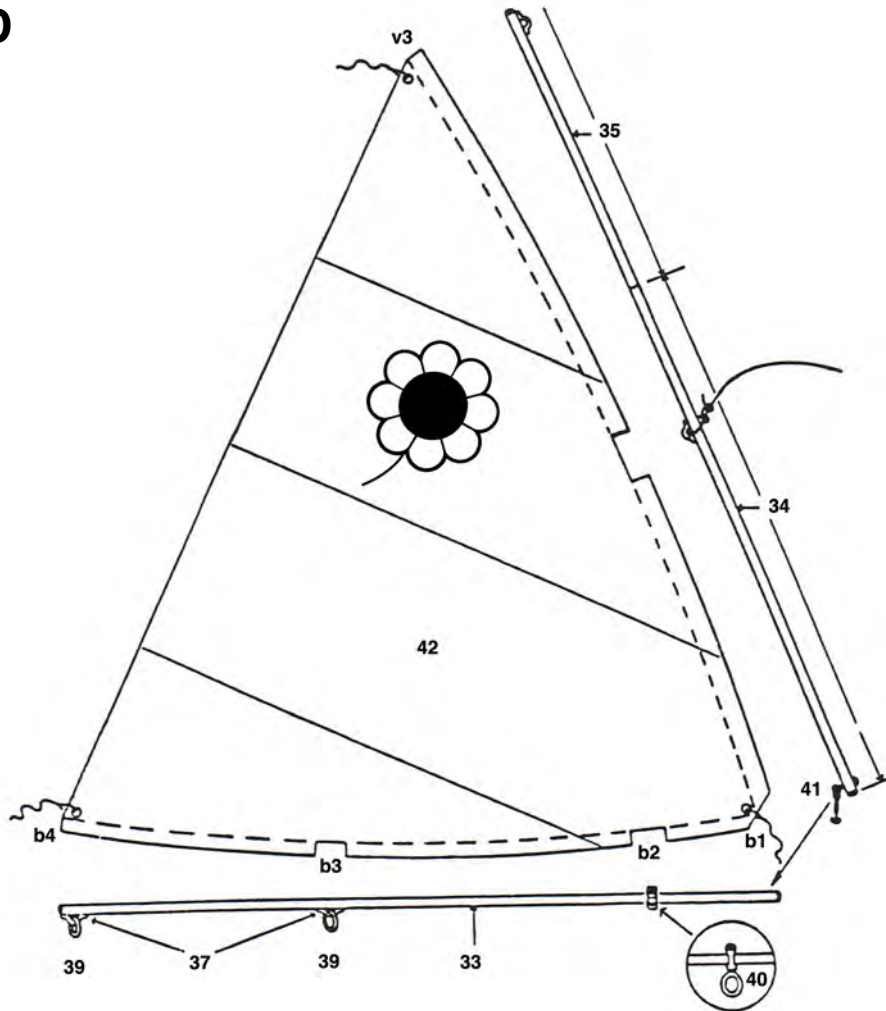

Detail E

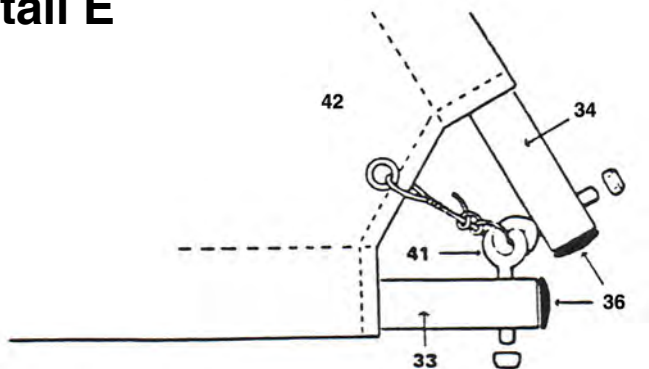

a. Führe die Rahverlängerung (35) ins obere Ende der Rah (34)

b. Lege das Segel (42) aus, Baum und Rah daneben wie in Detail D

c. Führe das Baumvorderende mit der durchgehenden Bohrung von hinten (b3, b2) der Segelunterseite ein bis zum 2. Ausschnitt (b2).

d. Führe den Klemmring des Baumlümmels (40) in diesen Ausschnitt über den Baum ohne ihn anzuziehen. Schiebe den Baum weiter bis nach vorne durch.

e. Führe die zusammengesteckte Rah vom Segelkopf her (v3) mit ihrem Vorderende (kenntlich an der Querbohrung) in die Vorliktasche des Segels ganz ein.

f. Verbinde Baum und Rah mit dem Augenschraubenpaar (41) wie im Detail E gezeigt.

Detail F

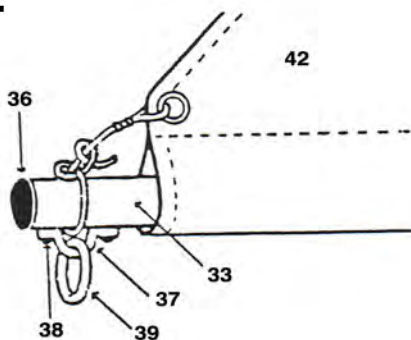

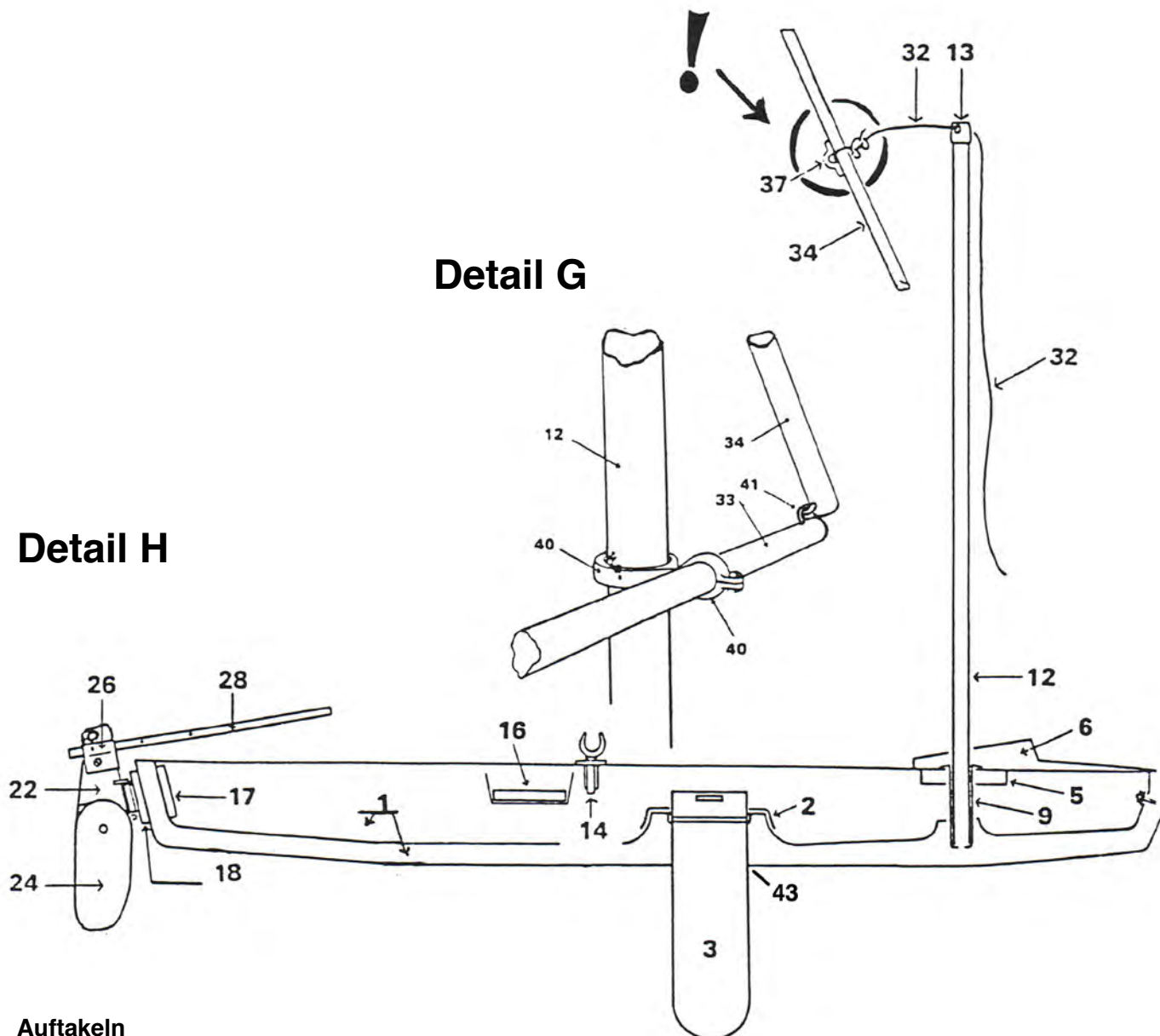

Auftakeln

Lege das gefaltete Segel so ins Boot, dass der Ring des Baumlümmels über dem Mastloch im Spritzdeck liegt.

Stecke den Mast durch das Lümmelnuge in die Masthülse ein.

Führe eine Leine (Fall) wie im Detail H gezeigt durch den Augbügel (37) um die Rah (34), fahre das andere Ende durch die Mastkappe (13) und belege das Fall an der Klampe.

Ziehe das Fall nach unten zum Segelsetzen, hole es so hart durch wie möglich und „belege“ es dann auf der Klampe rechts neben dem Mast.

Richte den Lümmel so ein, dass die Ringe 90° zueinander stehen und ziehe den Ring um den Baum fest. (Detail G)

In den Ösen der Segelecken sind kurze Bänder befestigt. Binde diese wie in Detail E und G gezeigt fest.

Binde die Leine (Gross-Schot) (23) an den Pinnenhalter (26) siehe Detail A. Das freie Ende fahre durch die beiden Ringe am Baum, erst den hinteren, dann den vorderen.

Mache einen Knoten ca. 30 cm vom freien Ende hinein.

Stecke das Schwert (2) in den Schwertkasten.

Und nun wünschen wir: „Immer eine Handvoll Wasser unter dem Kiel und eine Menge Spass mit ihrer Sunflower!“

Verkauf: polynaut Wassersport, Tel. +41 (0)81 723 01 77, info@polynaut.ch, www.polynaut.ch

Werk/Abholung: Thuro-Plast AG, Im Hof, CH-9620 Lichtensteig, Tel. +41 (0)79 696 50 15